

ポーランド・IBG社

新製品ご注文書-1/35スケールAFVプラキット-2021年2月



有限会社baumann
TEL 03-6411-3414
FAX 03-6411-3413
info@baumann.co.jp
www.baumann.co.jp



★一部輸入品の為入荷が遅れる場合がございます。ご了承下さい。在庫品は随時出荷いたします。詳細は弊社ホームページにてご紹介しています。

1/35スケール

英国のボックスホール社は1903年から自動車の開発生産を始め1925年には米国GM社の傘下となり1930年からはベッドフォードブランドで各種バス・トラックなどを生産していました。QLシリーズは軍用の3トン四輪駆動トラックとして1939年から開発が始まり1941年から生産が始まりました。1945年までに各タイプ5万両以上が生産され連合軍の勝利に貢献しました。



PB350762

英・ベッドフォードQL3トン4輪駆動給油トラック

¥6,800 (税抜き)

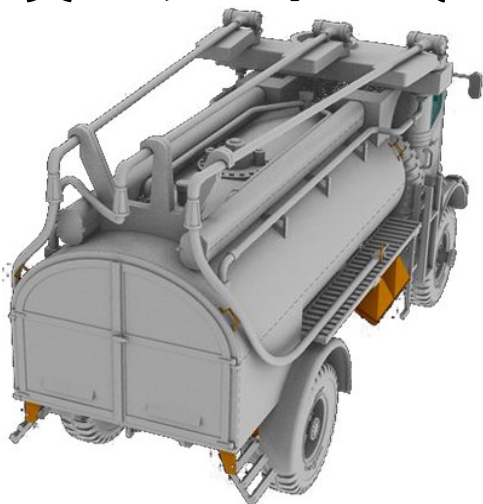

タンク上部の給油アームで最大3機同時に給油できます。航空機の給油用燃料補給車です。

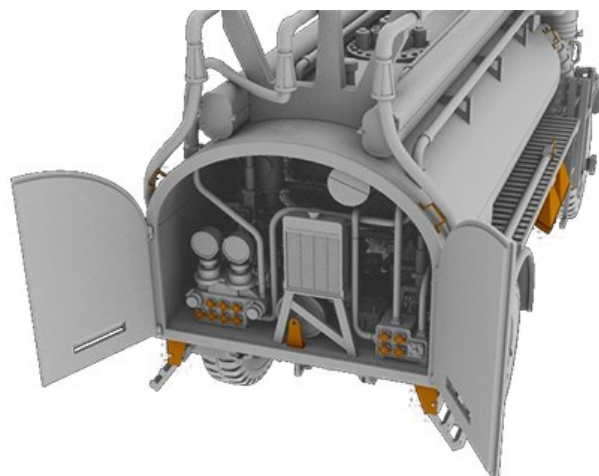

各ハッチは開閉選択式です。タンク後部のポンプ用エンジンなども再現されています。

画像	品番	スケール	価格-税抜	品名	ご発注数	JAN	コメント
	PB35062	1/35	6800	英・ベッドフォードQL3トン4輪駆動給油トラック	NEW	4544032786823	ポーランド・IBG社 プラキット新製品4月入荷予定 給油用の燃料補給車
	PB35044	1/35	6600	英・シボレーFAT-4ガントラクター(砲牽引車)		4544032769017	ポーランド・IBG社 プラキット従来品再入荷有り 25ポンド砲の牽引車
	PB35014	1/35	6800	英・ベッドフォードQL3トン4輪駆動タンクローリー		4544032768942	ポーランド・IBG社 プラキット従来品再入荷有り 燃料輸送用のタンクローリー
	PB35030	1/35	7500	英・スキャンメルパイオニアR100重砲牽引車		4544032765545	ポーランド・IBG社 プラキット従来品再入荷有り 重砲牽引用の大型トラクター

ご帳合間屋様名

貴店名